

丸型手摺

SAFETY RAIL

セイフティーレール

STR34BL・STR40BL

取扱・施工説明書

この度は弊社「丸型手摺」をご使用いただきまして誠にありがとうございました。「丸型手摺」は歩行補助手摺として階段や廊下などの連続手摺として安全性、耐久性に考慮し、抗菌処理を施した人に優しい手摺として幅広いシーンに対応できる製品です。ご使用前にはこの説明書をよくご確認の上、正しくご使用ください。

用途

集合住宅の階段・手摺

集合住宅ならびにあらゆる建築物の室内室外の階段・廊下手摺などに取り付けられています。

お手入れ方法

中性洗剤を使用

(樹脂笠木)

特殊表面仕上げの為、汚れにくくなっていますが通常は乾いた布かしぼった布で拭いてください。汚れのひどい場合は中性洗剤をお使いください。

(アルミブラケット)

汚れのひどい場合は中性洗剤でお手入れしてください。

変色や変質の原因に

揮発性の殺虫剤やシンナー・ベンジンなどは使用しないでください。ゴムやビニール製品などを長時間接触させないでください。

取扱上の注意

衝撃を与えない

合成樹脂の為、堅い物を当てるとキズがつきますので注意してください。

手摺以外の用途に使用しない

お子さまが手摺の上に乗ったりぶら下がったりすると危険です。また物を掛けたりしないでください。

分解・改造などをしない

手摺端部の化粧キャップは取り外さないようにしてください。

修理について

小さなキズの場合

樹脂笠木の表面にキズが生じた場合は、紙ペーパー(400#)でキズを無くし、特殊混合液で仕上げてください。

ガタツキや破損のある場合

不良箇所がある場合は、弊社あるいは建築請負業者(販売代理店)まで修理をご依頼ください。

製品仕様

規格

品番	STR34BL・STR40BL	
外形寸法	STR34BL	太さ 34Φ × 定尺 (笠木: 20m・芯材: 2.9m)
	STR40BL	太さ 40Φ × 定尺 (笠木: 20m・芯材: 2.9m)
使用材質	樹脂笠木	PVC(高耐候性軟質塩ビ) 抗菌剤入り
	アルミ芯材	アルミニウム合金押出型材 (A-6063-T5)
	アルミブラケット	アルミニウム合金押出型材 (A-6063-T5) アルマイト処理
	指詰キャップ	PVC

各部の名称

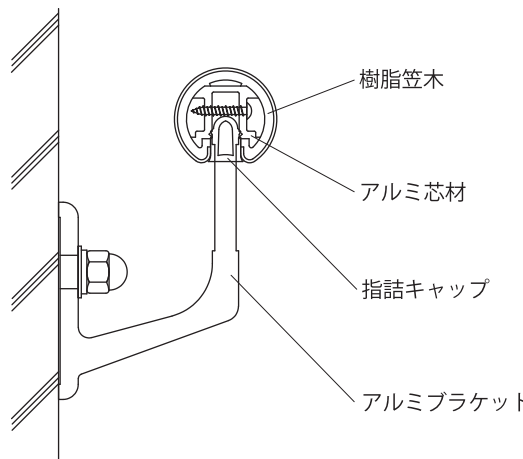

施工の際の注意点

事前準備

1-1 取付場所

歩行を補助するために手を滑らせたり握ったりして使用する手摺です。主に階段や廊下などに取付けます。

1-2 取付下地

コンクリート下地

1-3 取付工具・材料等

- 工具：振動ドリル・ハンマー・ドライバー
コンクリートドリル(オールアンカー：キリ 8.5Φ)
コンクリートドリル(タップスター：キリ 7.5Φ)
- 材料：ステンレスオールアンカー 8×50
材料：ステンスタップスター 8×50

その他注意事項

2-1 取付下地

取付下地を必ず確認する。

2-2 墨出し

取付高さ位置を確認後、墨を出す。

2-3 固定方法

アンカー位置を出したところに 7.5 mm または 8.5 mm のコンクリート錐で穴をあけ打設する。
ステンレスオールアンカー 8×50 またはステンスタップスター 8×50

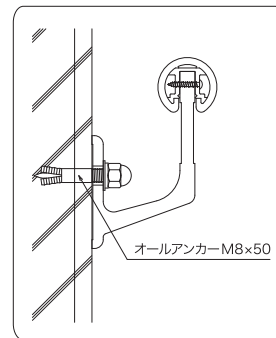
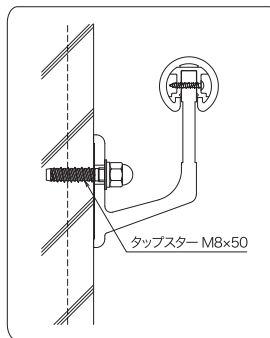

その他注意事項

3-1 清掃

取付完了後、レールを中性洗剤で清掃する。

3-2 引渡

キズ、汚れ、ボルト・ビスの固定具合を再度確認後引渡しを行う。

保証について

- 保証期間内に、正常なご使用状態で万一不良箇所が生じた場合には、保証書を用意して下記の弊社各営業所、あるいは建築請負業者（販売代理店）までご連絡ください。
- 保証内容は保証書に記載した通りです。（無償修理期間 5 年）
- この製品で使用されている各パーツの供給期間は 10 年です。正常なご使用であれば、この期間中は原則として修理は可能です。
- この製品で使用されている各パーツの設計耐用年数は、正常な使用であれば 10 年です。
- BL 認定品の取り替えパーツの供給については生産中止後 10 年間と致します。
- 当製品には、部品及び施工の瑕疵並びにその瑕疵に起因する損害に係る優良住宅部品瑕疵担保責任保険・損害賠償責任保険が付されています。
- 施工説明書等で示された施工方法もしくは、それを逸脱しない方法で施工が実施なされた場合は、上記保険の被保険者として保険金の請求が可能です。



丸型手摺セイフティーレールは、優良住宅部品（BL 部品）の基準を満たした商品です。優良住宅部品は品質、性能、アフターサービスに優れた住宅部品です。人々の住生活水準の向上と消費者の保護を推進することを目的として認定し、その普及を図っています。

BL 保険について

- 当該優良住宅部品及びその施工の瑕疵ならびにそれらの瑕疵に起因する損害に係る優良住宅部品瑕疵担保責任保険・損害賠償責任保険が付与されています。
- 当該優良住宅部品の保証責任などを負うべき者がその責務を果たすことが出来なくなり、かつ、承継者がいない場合には、財団によって当該保証責任などの履歴に代わる措置が講じられます。



安全と信頼のネットワーク

株式会社シンドウ工業

大阪本社 〒532-0012 大阪市淀川区木川東 3-4-30 TEL.06-6889-1910 FAX.06-6889-1811

関東支店 〒130-0014 東京都墨田区亀沢 4-15-5
TEL.03-5608-8550 FAX.03-5608-8551

大阪営業所 〒532-0012 大阪市淀川区木川東 3-4-30
TEL.06-6889-1820 FAX.06-6889-1821

名古屋営業所 〒453-0835 名古屋市中村区上石川町 3-3
TEL.052-419-0051 FAX.052-419-0061

エスエムシンドウ 〒065-0043 札幌市東区苗穂町 13-1-42
TEL.011-733-4650 FAX.011-792-9977

東北シンドウ 〒984-0014 仙台市若林区六丁の目元町 11-12
TEL.022-237-8001 FAX.022-238-5666

東北シンドウ盛岡 〒020-0121 岩手県盛岡市月が丘 3-49-45-102
TEL.019-601-2256 FAX.019-601-2257

四国シンドウ 〒761-1703 香川県高松市香川町浅野 614-8
TEL.087-814-7174 FAX.087-814-7165

九州シンドウ 〒811-2207 福岡県糟屋郡志免町南里 7-3-7
TEL.092-410-6224 FAX.092-410-6243